

Universal-Türdämpfer H 1300

mit verstärktem Gelenk für besonders schwere Türen

DICTATOR-Türdämpfer bremsen zufallende Türen sanft ab, ziehen sie lautlos ins Türschloß und halten sie fest geschlossen. Alle Türdämpfer sind werkseitig auf optimales Dämpfungsverhalten eingestellt.

Der Türdämpfer H 1300 ist mit einem verstärkten Gelenk und einem längeren Rollenhebel ausgestattet. Hierdurch wird eine lange Lebensdauer auch bei extrem großen und schweren Türen und Drehflügeltüren erreicht.

Die progressive Dämpfungscharakteristik ist besonders bei großen Türen sehr wichtig, da die Auftreffgeschwindigkeit immer höher wird, je weiter der Türdämpfer vom Türscharnier entfernt ist. Die Dämpfung und die Schließgeschwindigkeit sind einstellbar.

Der Türdämpfer H 1300 besteht aus dem Gehäuse mit Rollenhebel, einem Dämpfungszyylinder mit Schließfeder und einer Einlaufkurve. Er ist für links- und rechtsschließende Türen geeignet.

Für schmale Stahlzargen sind Anschweißplatten und für dünnwandige Stahltüren großflächige Grundplatten lieferbar.

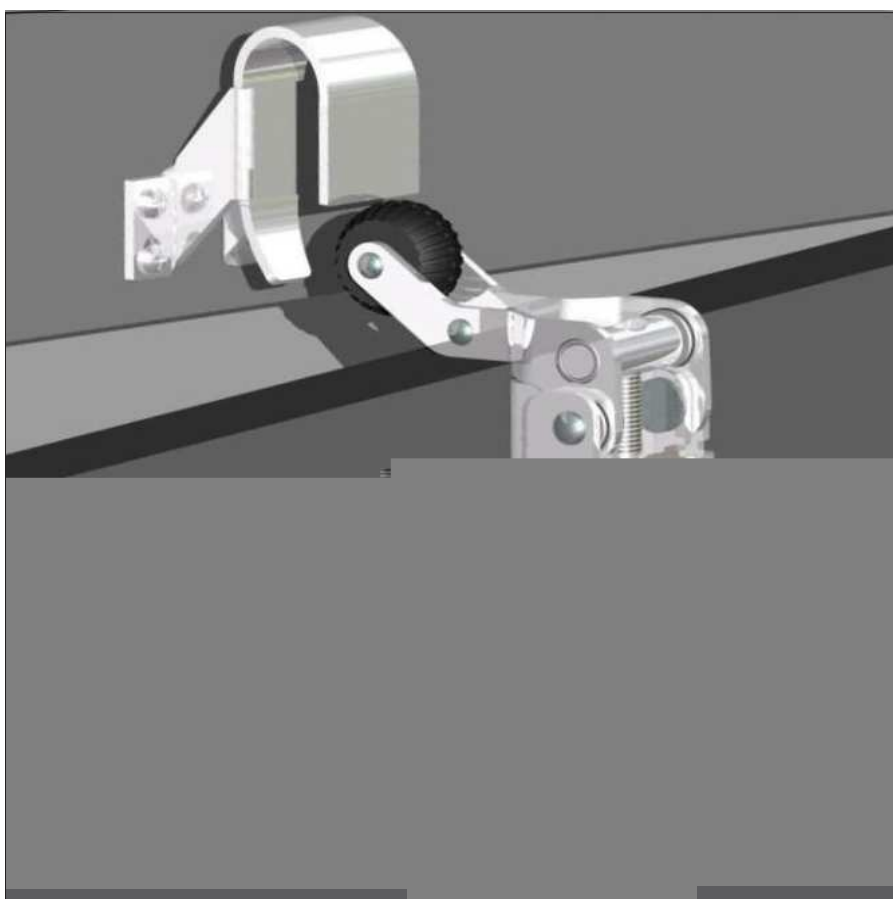

Technische Daten

Türarten	DIN links und DIN rechts; auf-, zurück- und gleichliegend
Schließkraft	20, 50, 80 bzw. 115 N (am Türdämpfer gemessen)
Dämpfungscharakteristik	progressiv, einstellbar
Dämpfungsflüssigkeit	nahezu temperaturneutrales Silikonöl
Lieferumfang	Türdämpfer, Einlaufkurve, Befestigungsschrauben
Oberfläche	vernickelt
Empfohlenes Zubehör	Schließfeder Piccolo oder Einbaud adjunct

Montage

Die Montage erfolgt gemäß nachfolgender Montagezeichnung.

Wichtig: Die obere Kante des Gehäuses soll ca. 1 mm über die Türoberkante herausragen. Die Einlaufkurve muß so am Türstock befestigt werden, daß die Gummirolle bei umgeklapptem Hebel die Vorderkante der Einlaufkurve gerade noch berührt.

Wir liefern für aufliegende (Ha), für gleich- (Hg) sowie zurückliegende Türen jeweils unterschiedliche Einlaufkurven.

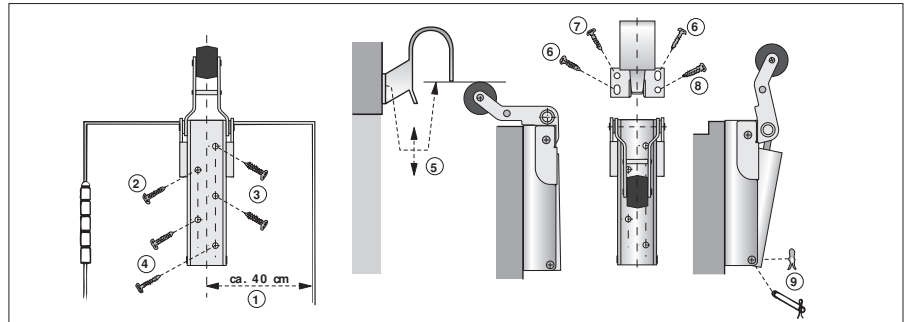

Maße

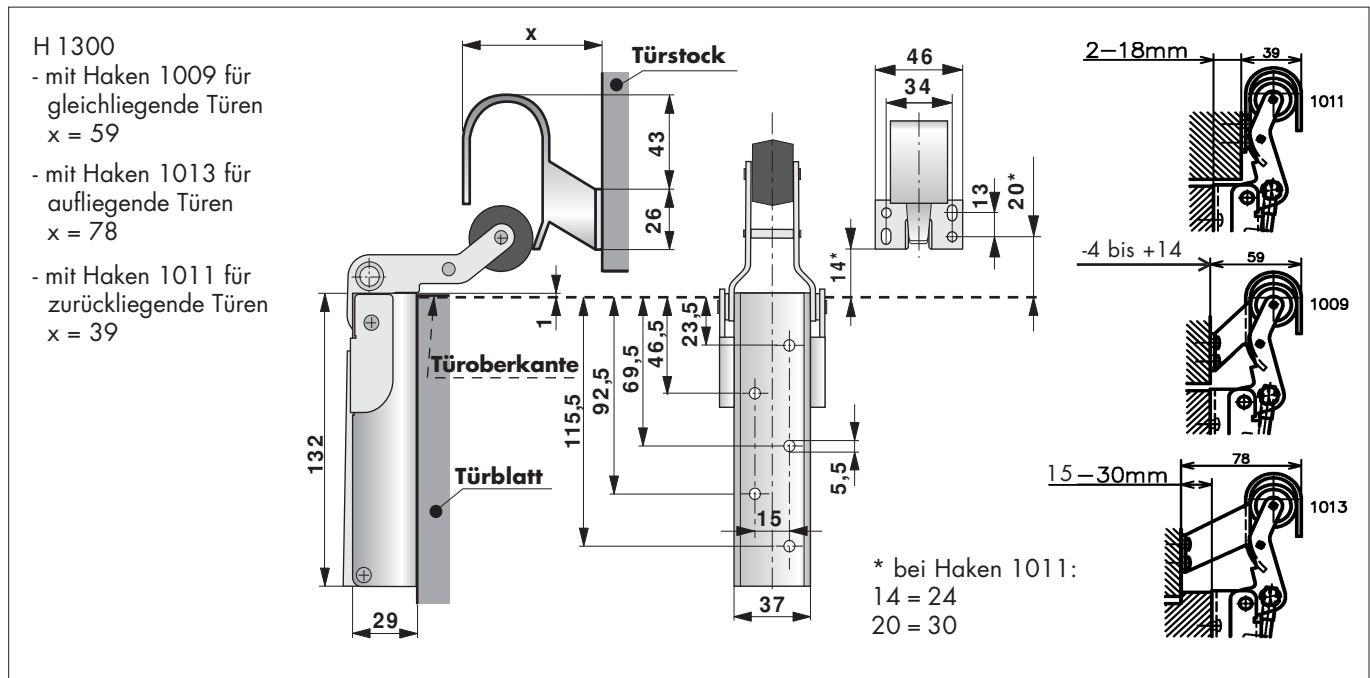

Bestellangaben

Türdämpfer Ha 1300 (für aufliegende Türen), 50 N	Bestell-Nr. 300100
Türdämpfer Ha 1300 (für aufliegende Türen), 80 N	Bestell-Nr. 300130
Türdämpfer Hg 1300 (für gleichliegende Türen), 50 N	Bestell-Nr. 300110
Türdämpfer Hg 1300 (für gleichliegende Türen), 80 N	Bestell-Nr. 300140
Türdämpfer H 1300 in anderer Ausführung	auf Anfrage

Zubehör

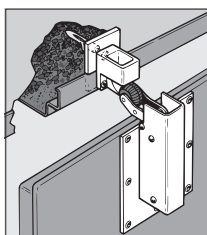

Montageplatte zum Anieten an Stahltüren	Bestell-Nr. 205213
Montageplatte für schmale Stahlzargen (auch zum Anschweißen)	Bestell-Nr. 205231

Die Befestigung mit Hilfe der Montageplatten ist weiter hinten in diesem Kapitel ausführlich beschrieben. Dort finden Sie auch genaue Maßzeichnungen der Platten.