

Universal-Türdämpfer Z

das preiswerte Grundmodell für alle Zimmertüren

DICTATOR-Türdämpfer bremsen zufallende Türen sanft ab, ziehen sie leise ins Türschloß und halten sie mit Federkraft geschlossen.

Die Türdämpfer Z sind die preiswertesten Modelle aller Universal-Türdämpfer. Dank ihrer kleinen Baugröße eignen sie sich insbesondere für den Einsatz an Zimmertüren.

Den DICTATOR Türdämpfer Z gibt es in drei verschiedenen Ausführungen: Z1000, ZF und Z 1100. Die Type ZF wird insbesondere in Frankreich verwendet. Im Gegensatz zum Z1000 und ZF, die wie die anderen DICTATOR-Türdämpfer an Drehtüren eingesetzt werden, ist der Z 1100 speziell für Schiebetüren konzipiert.

Der Türdämpfer Z besteht aus dem Gehäuse mit Rollenhebel, einem Dämpfungszylinder mit Schließfeder und einer Einlaufkurve.

Drei spezielle Einlaufkurven sind erhältlich. Dadurch können Sie den Türdämpfer Z sowohl an gleichliegenden als auch an auf- oder zurückliegenden Türen verwenden.

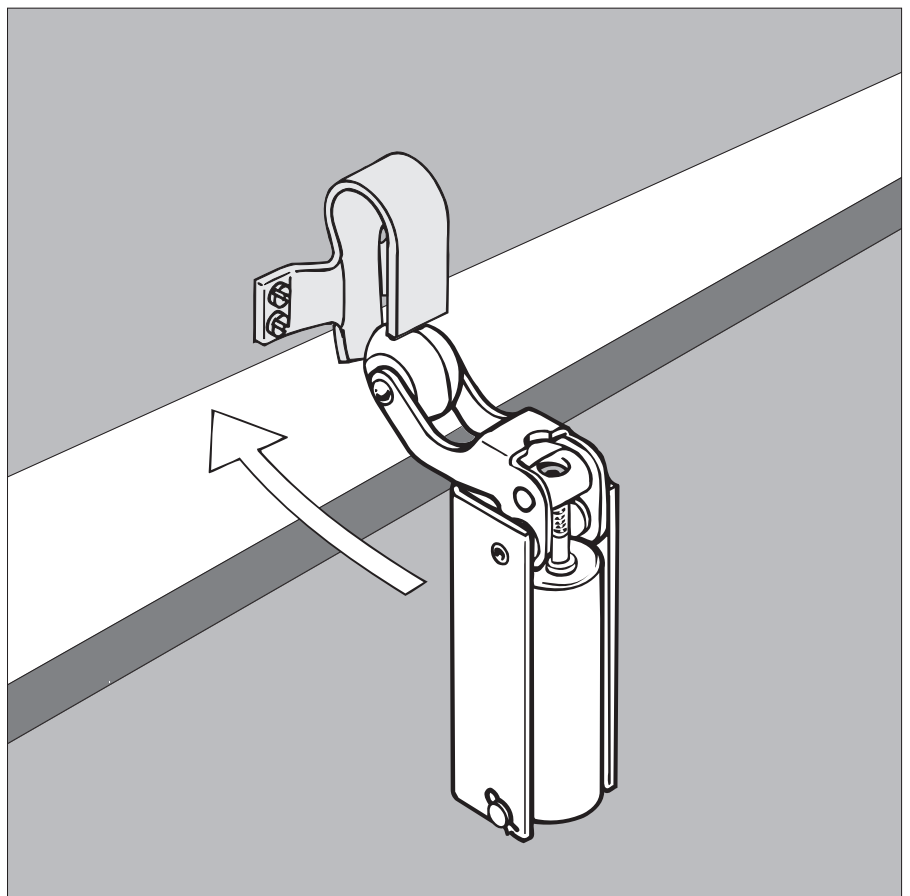

Technische Daten

Türarten	DIN links und DIN rechts, auf-, zurück- und gleichliegend
Schließkraft	20, 50 bzw. 80 N (am Türdämpfer gemessen)
Dämpfungscharakteristik	progressiv, Schließgeschwindigkeit regulierbar
Dämpfungsflüssigkeit	nahezu temperaturneutrales Silikonöl
Lieferumfang	Türdämpfer, Einlaufkurve, Befestigungsschrauben
Oberfläche	vernickelt oder verzinkt
	auf Wunsch auch Matt- oder Glanzchrom

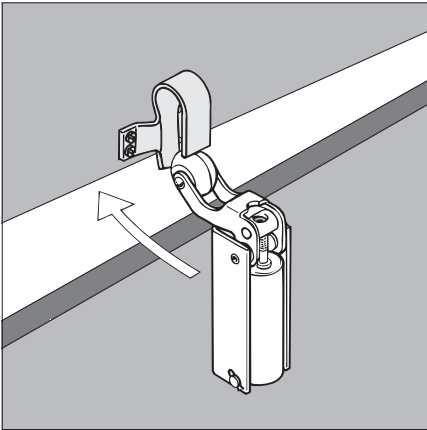

Universal Türdämpfer ZF Spezialausführung für Frankreich

Die früheren DICTATOR Türdämpfer ZF/ZU wurden komplett durch den Türdämpfer Z 1000 ersetzt. Das Bohrbild des Z 1000 wurde um die entsprechenden Bohrungen ergänzt. Andere Federstärken, als die auf der vorangegangenen Seite aufgeführten, sind auf Anfrage lieferbar.

Lediglich der Türdämpfer ZF mit der Bestell-Nr. 300147 weicht in den Gehäusemaßen und dem Rollenbügel vom Z 1000 ab. Er wird speziell für Frankreich hergestellt.

Maße

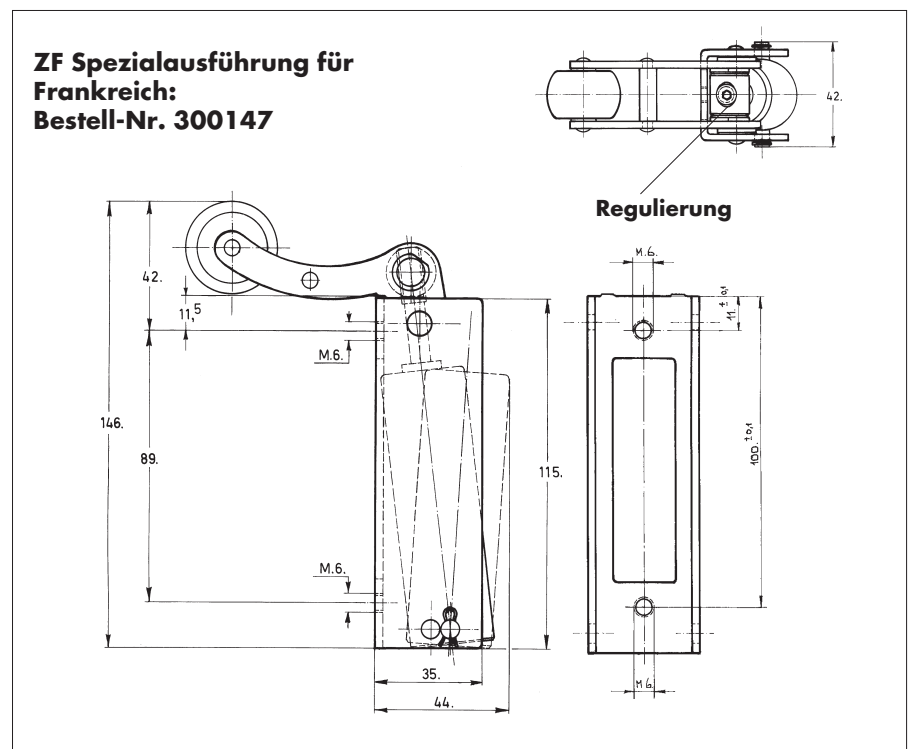

Montage/Regulierung

Für die Türdämpfer ZF gelten die gleichen Montagevorschriften wie für den Türdämpfer Z 1000 (siehe vorhergehende Seite).

Die Schließgeschwindigkeit und damit die Dämpfung ist regulierbar. Durch die konische Bohrung im Dämpfungszylinder wird die Schließbewegung umso langsamer, je tiefer die Kolbenstange mit dem Kolben in der Bohrung sitzt. Um eine größere Dämpfung (geringere Schließgeschwindigkeit) zu erreichen, drehen Sie die Kolbenstange (siehe Zeichnung oben "Regulierung") mit einem Innensechskantschlüssel im Uhrzeigersinn. Durch Drehen entgegen dem Uhrzeigersinn wird die Dämpfung geringer (höhere Schließgeschwindigkeit). Zwei Umdrehungen entsprechen dabei einer Verringerung bzw. Erhöhung der Schließgeschwindigkeit um 1 Sekunde.

Bestellangaben

Türdämpfer ZF, verzinkt, Haken 1011, 50 N

Bestell-Nr. 300147



Universal Türdämpfer Z 1100

Türdämpfer für Zimmer-Schiebetüren

Der DICTATOR Türdämpfer Z 1100 ist eine Spezialausführung des Z 1000 mit Montagewinkel für Zimmer-Schiebetüren. Der Türdämpfer Z 1100 dämpft die Schließbewegung auf den letzten Zentimetern ab und zieht die Schiebetür komplett zu. Gerade bei leichten Zimmertüren ist dies die optimale Lösung, da normale Endlagendämpfer (siehe Register 3 unseres Kataloges) aufgrund ihrer eingebauten Rückstellfeder solche Türen u.U. wieder etwas aufschieben würden.

Die Türdämpfer Z 1100 wird generell mit dem Einlaufhaken Typ 1009 ausgeliefert (Maße siehe Seite 02.012.00).

Maße

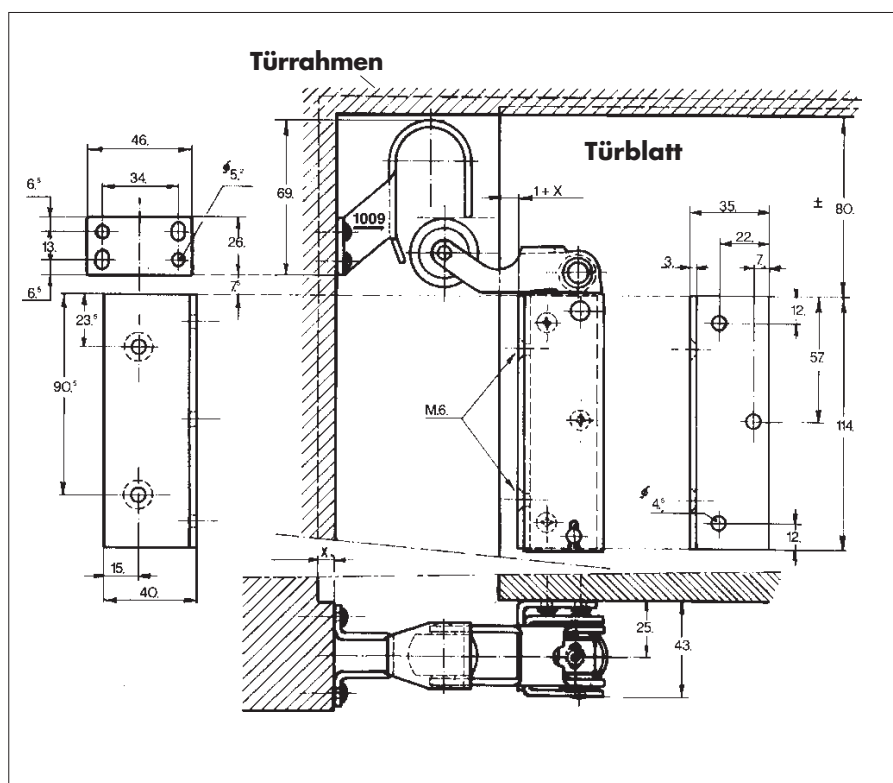

Montage

Der Montagewinkel wird mit ca. 1 mm Abstand zur Schließkante und ca. 80 mm unterhalb von der Türoberkante auf der Schiebetür montiert. Befestigen Sie nun den Zylinder mit den beiden mitgelieferten Bolzen im Türdämpfer-Gehäuse und schrauben Sie anschließend den Türdämpfer mit 2 M6-Schrauben am Montagewinkel fest. Zur Montage des Einlaufhakens klappen Sie den Rollenbügel des Türdämpfers um. Befestigen Sie den Haken zunächst nur in den beiden Langlöchern so am Türrahmen, daß er in einer Linie mit dem Türdämpfer ist und die Gummirolle gerade noch die Vorderkante des Hakens berührt. Erst nach einer optimalen Einjustierung wird der Haken zusätzlich noch in den beiden normalen Bohrungen fest geschraubt.

Bestellangaben

Türdämpfer Z 1100 (für Schiebetüren), vernickelt, 20 N

Bestell-Nr. 300367