

Amortisseurs en montage fixe

Les amortisseurs en montage fixe DICTATOR sont employés là où les déplacements à une vitesse donnée ne doivent pas être amplifiés (p.ex. : trappes, carter, bras de leviers). Les amortisseurs sont fixés de chaque côté et amortissent le mouvement sur toute la course. Le mouvement peut être amorti en **traction**, en **compression** ou bien en **traction et compression**.

Les amortisseurs en montage fixe sont fournis en **deux exécutions** :

- Amortisseurs en montage fixe avec amortissement prédéterminé
- Amortisseurs en montage fixe réglables

En cas d'amortisseurs avec **amortissement prédéterminé (ÖD)**, l'exécution économique, la vitesse de sortie comme la vitesse de retour sont exécutées en usine suivant les données du client. La précision de la vitesse à réaliser dépend de certains déterminants comme la situation d'installation et les tolérances de fabrication.

Les amortisseurs en montage fixe **réglables (ÖDR)** sont la solution idéale quand on ne peut pas déterminer exactement les forces à amortir. Ils permettent d'adapter l'amortissement sur site.

La fabrication est toujours selon les exigences du client, ce qui permet aussi des réalisations particulières.

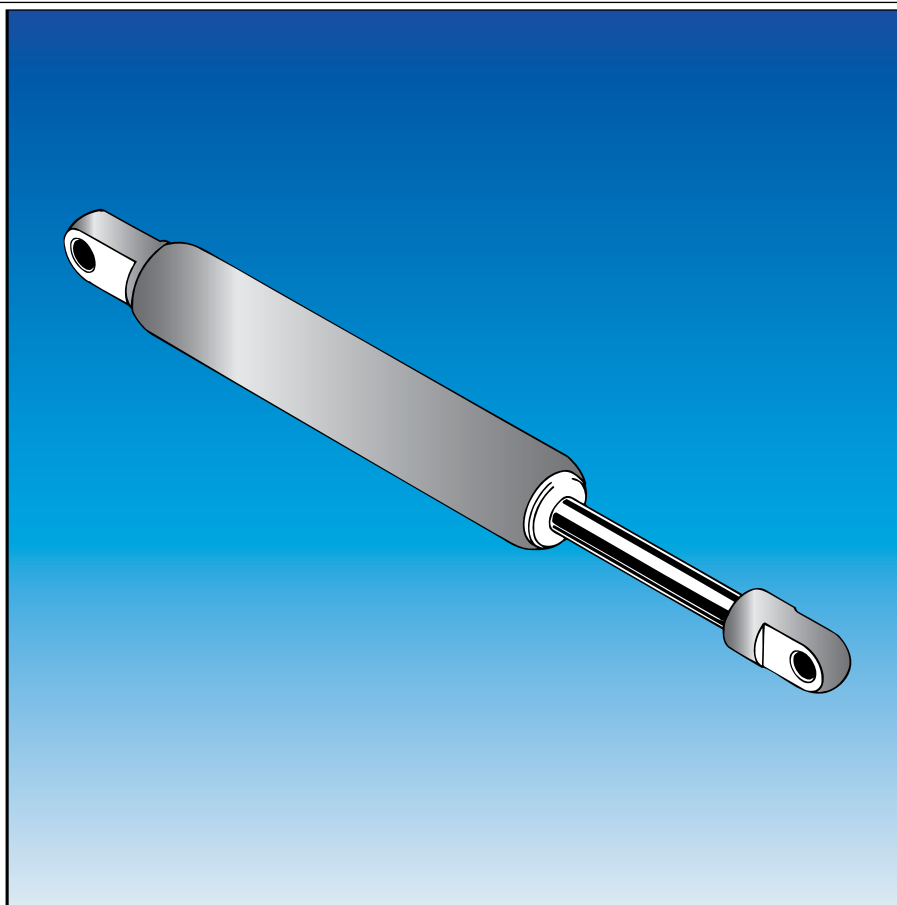

Données techniques

Diamètre de la tige	ÖD : 6, 8, 10, 14 mm / ÖDR : 6, 10, 14, 25 mm
Diamètre du cylindre	ÖD : 19, 23, 28, 40 mm / ÖDR : 20, 28, 35, 69 mm
Courses/Force d'amortissement	20 mm - 1000 mm / maxi 7500 N
Plage de température	0 à 60 °C; sur demande d'autres températures
Matériel tige	chromée dur, AISI 304, AISI 316
Matériel cylindre	zingué ou verni en couleurs RAL, AISI 304, AISI 316
Fluide d'amortissement	huile hydraulique, biologique
Courses par minute	maximum 6

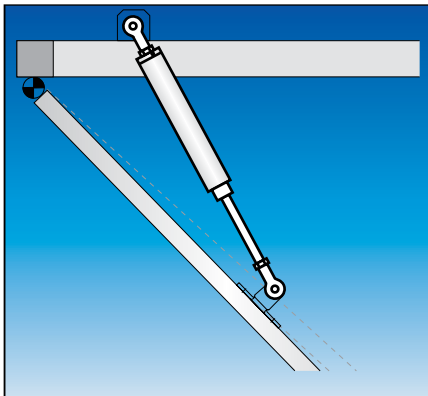

Amortisseurs avec amortissement prédéterminé ÖD

Les amortisseurs en montage fixe avec amortissement prédéterminé sont toujours fabriqués sur demande. La course et ainsi la longueur du cylindre, les attelages, la force et la vitesse varient avec chaque application.

Si la vitesse ajustée en fabrication peut être réalisée exactement dans l'application dépend de plusieurs variables de l'installation. Il y a par exemple la force agissante sur l'amortisseur et la position de montage. En plus la vitesse dépend de la force d'amortissement et il y a certaines restrictions en ce qui concerne les combinaisons possibles (voir aussi les tolérances ci-dessous).

Attelages

sur la tige

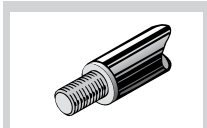

Filetage **GZ**

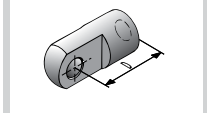

Chape male **A**

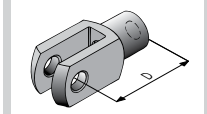

Fourche **G**

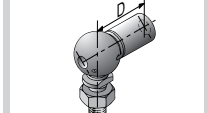

Rotule **WG**

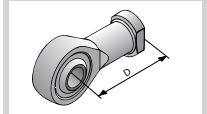

Articulation à rotule **GK**

sur le cylindre

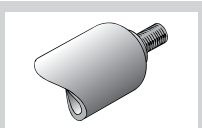

Filetage **GZ**

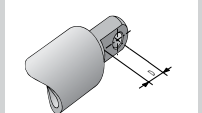

Chape male **A**

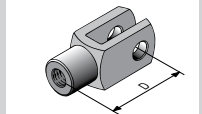

Fourche **G**

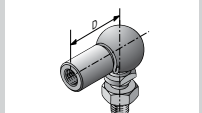

Rotule **WG**

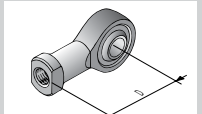

Articulation à rotule **GK**

Plans avec les cotes D des attelages ci-dessus se trouvent à la page 03.031.00.

Matériel

Type standard : tige chromée dure,
cylindre zingué.

Exécution spéciale : 8-23 et 10-28
complètement en AISI 304 et AISI 316

Amortissements

- 1 = amortissement en tige sortant
(en traction)
- 2 = amortissement en tige rentrant
(en compression)
- 3 = amortissement en tige sortant et
rentrant (en traction et compression)

Déterminer votre amortisseur ÖD

Vous pouvez déterminer votre amortisseur tout simplement à l'aide du tableau ci-dessous, si vous connaissez la course, la force et les attelages qu'il vous faut. Si vous avez besoin d'un amortisseur qui n'a pas seulement des filetages des deux côtés, mais par exemple une chape sur la tige ou des deux côtés, il faut simplement ajouter la dimension D des attelages à la longueur étirée.

Si vous avez besoin d'assistance technique pour déterminer l'amortisseur, prière de nous contacter.

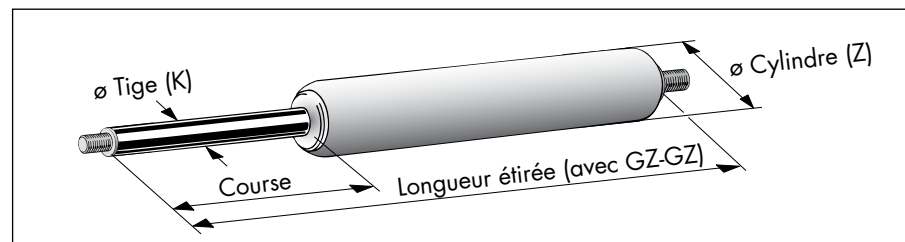

Données nécessaires	Diamètres				Votre ÖD
	6-19	8-23	10-28	14-40	
ø K / ø Z [mm]					<input type="text"/>
Course maxi [mm]	250	400	500	500	<input type="text"/>
Type d'amortissement	Vous pouvez choisir entre : amortissement 1, 2, 3				<input type="text"/>
Fluide d'amortissement	Huile	Huile	Huile	Huile	<input type="text"/>
Longueur comprimée (Le)	Longueur étirée - course				<input type="text"/>
Longueur étirée (La)	mini 2 x course + cote fixe F + cote D des attelages				<input type="text"/>
Cote fixe F	38	45	45	70	<input type="text"/>
Attelage sur la tige	GZ, A*, G, WG, GK (respecter cote D!)				<input type="text"/>
Attelage sur le cylindre	GZ, A*, G, WG, GK (respecter cote D!)				<input type="text"/>
Équipement optionnel	6 = tube de protection (La + 5 mm) 8 = huile biologique				<input type="text"/>
Vitesse désirée	en mètres par seconde ¹⁾ ≥ 0,02 m/s				<input type="text"/>
Force d'amortissement maxi	400 N	700 N	1200 N	2500 N	<input type="text"/>

¹⁾ Tolérances de fabrication de la vitesse :

Amortisseur 6-19	+/- 25 %	Amortisseur 8-23	+/- 20 %
Amortisseur 10-28	+/- 15 %	Amortisseur 14-40	+/- 15 %

S'il vous faut une vitesse plus précise ou plus lente, prière de nous contacter.

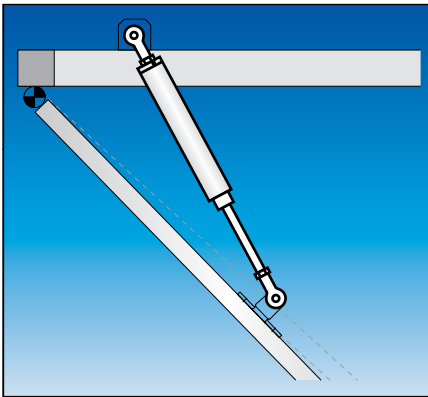

Amortisseurs en montage fixe réglables ÖDR

La fabrication des amortisseurs en montage fixe réglables est beaucoup plus compliquée et coûteuse que celle des amortisseurs avec amortissement prédéterminé. Les amortisseurs ÖDR cependant sont la solution idéale pour toutes les applications, où les forces agissantes sur l'amortisseur ne peuvent pas être déterminées précisément. La force d'amortissement / la vitesse sont ajustées exactement sur site afin d'obtenir le meilleur résultat d'amortissement dans chaque application.

Les amortisseurs en montage fixe réglables sont fabriqués en standard en quatre diamètres différents. Lequel à choisir dépend p. ex. de la course et de la force d'amortissement nécessaire.

Attelages

sur la tige

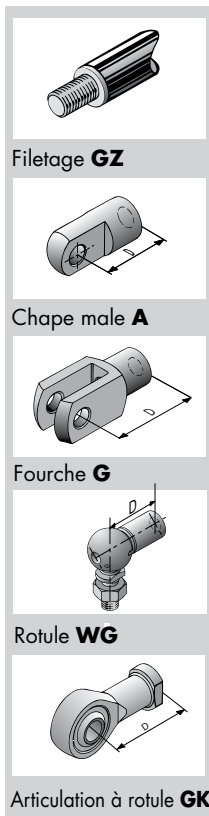

sur le cylindre

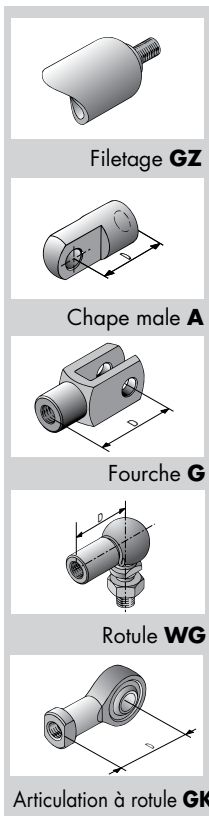

Plans avec les cotes D des attelages ci-dessus se trouvent à la page 03.031.00.

Matériel :

Type standard : tige chromée dur, cylindre zingué.

Exécution spéciale : 10-28 + 14-35 complètement en AISI 304 et AISI 316

Amortissements

- 1 = amortissement en tige sortant (en traction)
- 2 = amortissement en tige rentrant (en compression)
- 3 = amortissement en tige sortant et rentrant (en traction et compression)

Déterminer votre amortisseur réglable ÖDR

Vous pouvez déterminer votre amortisseur tout simplement à l'aide du tableau ci-dessous, si vous connaissez la course, la force et les attelages qu'il vous faut. Si vous avez besoin d'un amortisseur qui n'a pas seulement des filetages des deux côtés, mais par exemple une chape sur la tige ou des deux côtés, il faut simplement ajouter la dimension D des attelages à la longueur étirée. Si vous avez besoin d'assistance technique pour déterminer l'amortisseur, prière de nous contacter.

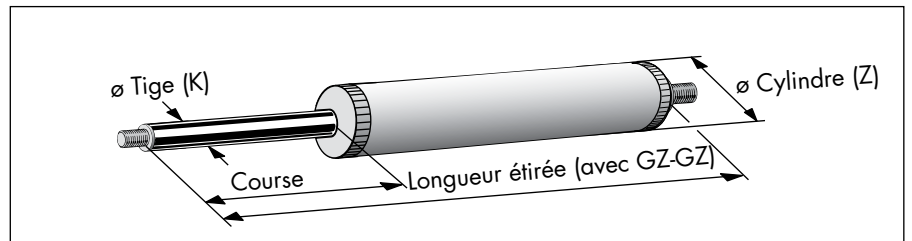

Données nécessaires	Diamètres				Votre ÖDR
	6-20	10-28	14-35	25-69	
ø K / ø Z [mm]	6-20	10-28	14-35	25-69	<input type="text"/>
Course maxi [mm]	75	500	1000	1000	<input type="text"/>
Type d'amortissement	Vous pouvez choisir entre : amortissement 1, 2, 3				<input type="text"/>
Fluide d'amortissement	Huile	Huile	Huile	Huile	<input type="text"/>
Longueur comprimée (Le)	Longueur étirée - course				<input type="text"/>
Longueur étirée (La)	mini 2 x course + cote fixe F + cote D des attelages				<input type="text"/>
Cote fixe F	82	80	100	220	<input type="text"/>
Attelage sur la tige	GZ, A, G, WG(!), GK (respecter cote D !)				<input type="text"/>
Attelage sur le cylindre	GZ, A, G, WG(!), GK (respecter cote D !)				<input type="text"/>
Équipement optionnel	6 = tube de protection (La + 20 mm !) 8 = huile biologique				<input type="text"/>
Force d'amortissement maxi	220 N	1200 N	1200 N	7500 N	<input type="text"/>

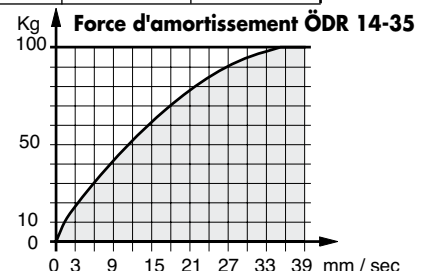
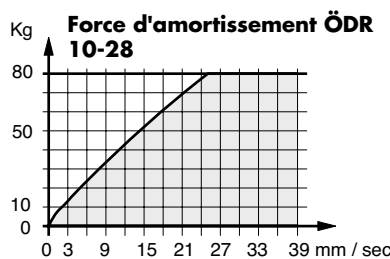

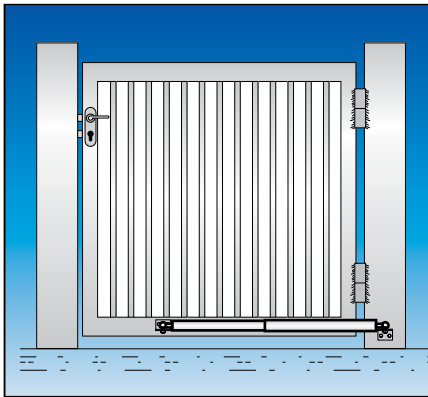

Amortisseurs en montage fixe réglables ÖDR 14-35 pour des portails battants avec des paumelles montantes

Quand on ouvre des portes/portails battants avec des paumelles montantes à la main, ils ferment dès qu'on les lâche. Des forces très importantes peuvent se produire - dépendant des dimensions du portail, ce qui représente un danger d'accidents pour personnes assez haut et ce qui pourrait aussi résulter dans un endommagement du portail. En plus la norme européenne EN 13241 demande depuis 2005 plus de sécurité avec ces portails.

DICTATOR fournit pour cette application des amortisseurs en montage fixe réglables. Ils sont fixés sur le portail et le poteau/la mur et assurent une fermeture contrôlée. La vitesse de fermeture est réglable. Les amortisseurs sont fournis en trois dimensions. Ils sont pourvus d'une tube de protection.

Dimensions

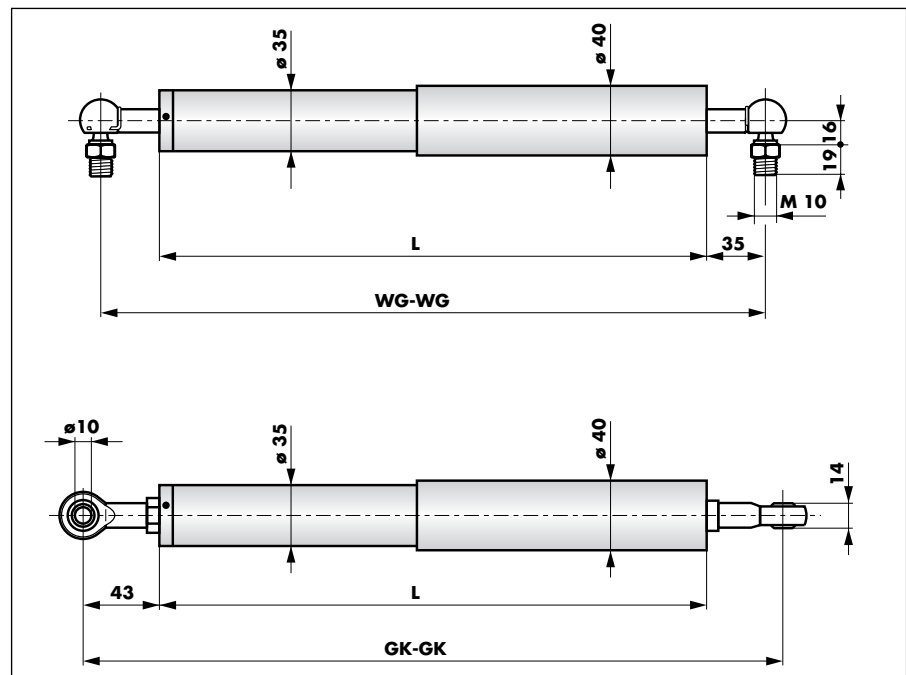

Données techniques et références

Amortisseurs en montage fixe réglables ÖDR 14-35

Course [mm]	Attelages WG-WG*		Attelages GK-GK*	
	Longueur étirée La [mm]	Référence	Longueur étirée La [mm]	Référence
200	621	392500	637	392530
300	822	392510	838	392540
400	1005	392520	1021	392550

Force de traction maxi 1000 N

Vitesse minimum 0,05 m/s

Matériel / présentation En standard, la tige est chromée dur, le cylindre et le tube de protection sont zingués.
Complètement en inox sur demande.

* Les attelages WG-WG ou bien GK-GK n'ont aucune influence sur le fonctionnement. Le choix des attelages dépend uniquement des équerres de fixation utilisées.

Service de conseil

Volontiers nous vous conseillerons en choisissant le meilleur amortisseur en montage fixe pour votre application. Pour cela, il nous faut les données suivantes : dimensions de la porte, angle d'ouverture, inclinaison.

Attelages

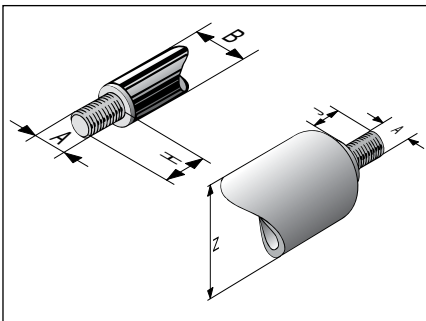

Filetage sur la tige (GZ)

	6-19 6-20	8-23	10-28	14-35	14-40	25-69
A	M5	M8	M8	M10	M10	M20x1,5
H	6,5	10	10	12	12	30
B	Ø6	Ø8	Ø10	Ø14	Ø14	Ø25

Filetage sur le cylindre (GZ)

	6-19	6-20	8-23	10-28	14-35	14-40	25-69
A	M5	M5	M8	M8	M10	M10	M20x1,5
J	8	8	12	12	12	12	30
Z	Ø19	Ø20	Ø23	Ø28	Ø35	Ø40	Ø69

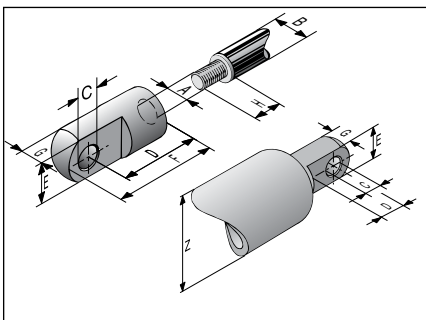

Chape taraudée (A) - à visser

	6-19	6-20	8-23	10-28	14-35	14-40	25-69
A	M5	M5	M8	M8	M10	M10	M20x1,5
C	Ø6	Ø6	Ø8	Ø8	Ø8	Ø8	Ø20
D	16	16	22	22	30	30	80
E	10	10	14	14	18	18	40
F	21	21	32	32	40	40	105
G	6,5	6,5	10	10	10	10	20

Chape sertie sur le cylindre (A)*

	6-19	8-23	10-28	14-40	
C	Ø6	Ø8	Ø8	Ø14	* La chape sertie sur le cylindre est disponible seulement pour les séries en regard. Pour toutes les autres séries, on utilise la chape taraudée pour la tige et le cylindre.
D	11	13	16	20	
E	10	14	18	25	
G	6	10	10	14	

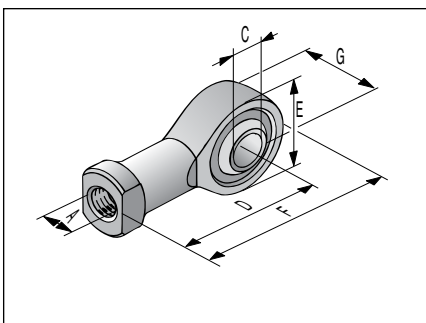

Articulation à rotule (GK) (pour la tige et le cylindre)

	6-19/6-20	8-23	10-28	14-35/14-40	25-69
référence	205800	205801	205801	205802	205804
A	M5	M8	M8	M10	M20x1,5
C	5	8	8	10	20
D	27	36	36	43	77
E	18	24	24	28	50
F	36	48	48	57	102
G	8	8	8	14	25

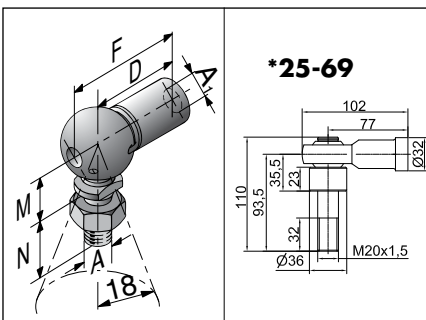

Rotule (WG) d'après DIN 71802 (pour la tige et le cylindre)

	6-19	6-20	8-23	10-28	14-35	14-40	25-69*
A ₁ /A	M5	M5	M8	M8	M10	M10	M20x1,5
D	18	22	30	30	35	35	77
F	28	28	39	39	46	46	102
M	9	9	13	13	16	16	voir plan
N	10	10	16	19	19	19	voir plan

ATTENTION : avec des rotules WG en AISI 304 et AISI 316 les forces d'amortissement possibles se réduisent à maximum:

6-19 et 6-20: 300 N / 8-23 et 10-28: 800 N / 14-35 et 14-40: 1200 N

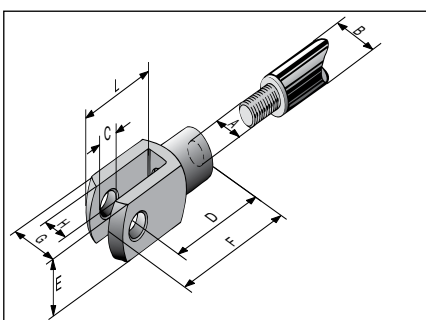

Fourche (G) d'après DIN 71752 (pour la tige et le cylindre)

	6-19	6-20	8-23	10-28	14-35	14-40	25-69
A	M5	M5	M8	M8	M10	M10	M20x1,5
B	Ø6	Ø6	Ø8	Ø10	Ø14	Ø14	Ø25
C	Ø5	Ø5	Ø8	Ø8	Ø10	Ø10	Ø20
D	20	20	32	32	40	40	80
E	10	10	16	16	20	20	40
F	26	26	41	41	52	52	105
G	10	10	16	16	20	20	40
H	5	5	8	8	10	10	20
L	16	16	25	25	32	32	65

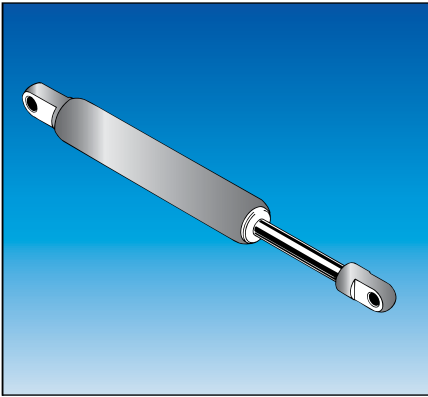

Montage, équerres de fixation

Réglage de l'amortissement avec les ÖDR

Le réglage de l'amortissement des amortisseurs en montage fixe réglables se fait comme avec les amortisseurs de fin de course par réglage aux dents (voir page 03.005.00). Réglage aux dents standard : La tige est sortie complètement. (ATTENTION : Ne jamais toucher la tige avec une tenaille, parce cela abîme la surface et ensuite détruit la garniture.) En tournant la tige on augmente ou diminue l'amortissement.

Quelques amortisseurs en montage fixe sont fabriqués avec réglage quand la tige est entrée complètement. Faire attention à l'autocollant sur le cylindre !

Réglage avec la tige sortie complètement

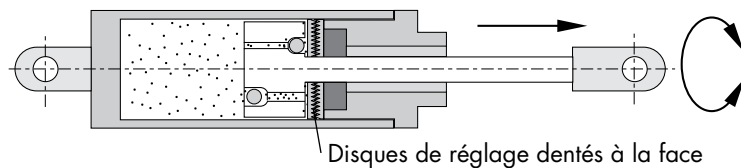

Réglage avec la tige entrée complètement

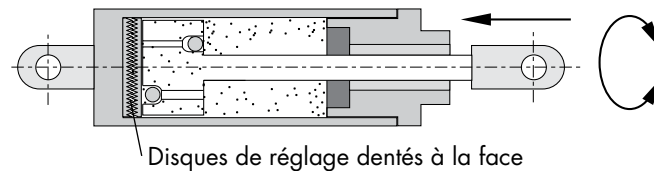

Montage

Les amortisseurs à huile commencent à amortir qu'après quelques millimètres de course.

Les amortisseurs en montage fixe ne doivent pas servir de butée. Pour cela il est recommandé de prévoir des butées mécaniques dans les positions finales.

Équerres de fixation

Afin de fixer les amortisseurs de montage fixe, DICTATOR vous offre une large gamme d'équerres de fixation. Le choix de l'équerre dépend des attelages choisis et du type de fixation (latérale, frontale). Vous trouverez une grande sélection d'équerres dans le chapitre Ressorts à gaz de notre catalogue.